



Spitzenleistung für Ihre Produktion

– Programmübersicht –



Mitlaufende Hochleistungsspitzen

bewährte Konstruktionen mit spezifischem Anwendungsprofil, Rundlaufgarantie mit Prüfbericht

◀ **Reihe S** – Allround-Spitze mit Kopflagerung zum Drehen, Rundschleifen

Reihe NC – mit TOP-DICHT-SYSTEM zum CNC-Drehen

▶ **Reihe LR** – gefedert, Druckanzeige durch Farbringe, ideal zum Drehen mit Stirnmitnehmer

Reihe LK – schwingungsoptimiert – zum Hochleistungsdrehen, Hartdrehen, Rundschleifen



◀ **Mitlaufende Hochleistungs-Zentrierkegel** zum Drehen, Rundschleifen

Stark in der Leistung, präzise in der Anwendung bei hoher Standzeit, Rundlaufgenauigkeit mit Prüfbericht



Zentrierspitzen aus Werkzeugstahl das flexible Werkzeugsystem für wechselnde Werkstückformen und Drehaufgaben
Rundlaufabweichung max. 0,003 mm, Kegelsteigung in Lehrengenauigkeit



◀ **Stirnfutter HS**

hydraulischer Ausgleich, präzise Mitnahme, hohe Kraftübertragung, wechselbare Mitnahmemesser für großen Spannungsbereich

◀ **Stirnmitnehmer SM**

mechanischer Ausgleich mit Schwingungs-Dämpfungs-System, sichere Übertragung der Schnittkräfte bei hoher Standzeit der Mitnahmebolzen



◀ **Hartmetall-Zentrierspitzen**

umfassendes Programm für viele Schleifaufgaben

Die Garantie für beste Schleifergebnisse:

Rundheitstoleranz $\text{○} \leq 0,8 \mu\text{m}$

Spezialausführung $\text{○} \leq 0,2 \mu\text{m}$

Kegelsteigung in Lehrengenauigkeit

rund macht rund!



Spezialausführungen mit Federung und Druckanzeige durch Farbringe
wahlweise ohne Federung,
Rundlaufgarantie mit Prüfbericht

◀ **Mitlaufende Pinolen**

Laufkörper mit Innenkegel für Zentriereinsätze
Einsatzbereich: CNC-Großserienfertigung

▶ **Reihe T**

mitlaufende Hochleistungsspitzen
für Werkzeughalter-Systeme

Aufnahmeschäfte:

VDI, Capto, HSK, ABS, KM, Sonderschäfte



◀ **Hochleistungsspitzen für die Schwerbearbeitung**
für Werkstückgewicht bis 25 000 daN

Reihe M Aufnahme über den Kegel

Reihe MR zusätzliche Pinolenabstützung mit Sicherheitsbund

Reihe MZ mit Federung und Druckanzeige

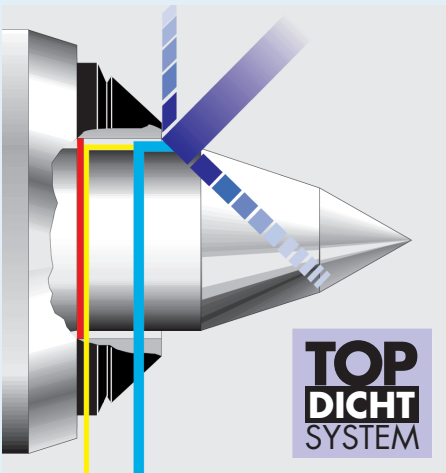
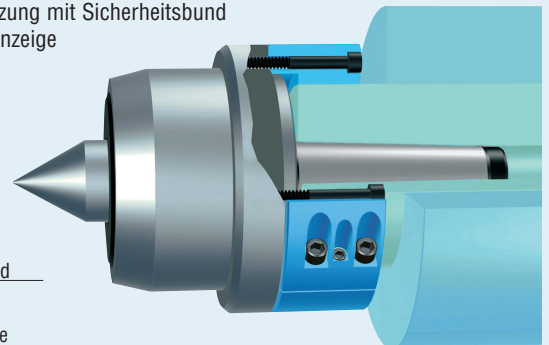
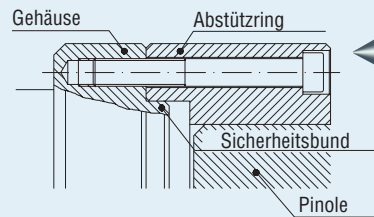

**TOP
DICHT
SYSTEM**

◀ **TOP-DICHT-SYSTEM**

bei Hochleistungsspitzen Typ NC,
3-facher Schutz der Lagerung
vor Kühlschmierstoff

sa • co[®]
safety core from BRUCKNER

▶ **Hohe Betriebssicherheit**
durch integrierten Sicherheitskern
bei Vollhartmetall-Zentrierspitzen
ab HM Ø 20 mm

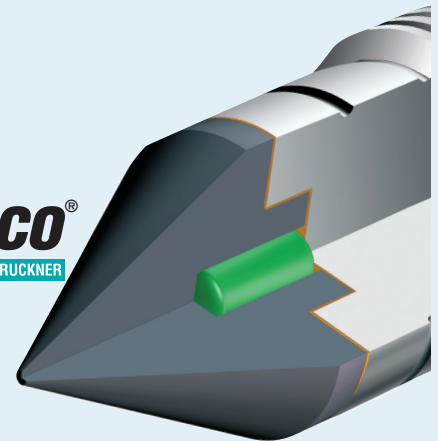

◀ **BRUCKNER –
der Partner für Problemlösungen**

technische Beratung, Entwicklung
und Konstruktion von Sonderlösungen,
Sonderanfertigungen nach Kundenwunsch

▶ **Mitnahmebeschichtungen**

für die Mitnahme über das Zentrum,
Diamant-, Hartmetall-, Carbidorbeschichtung



**Karl Bruckner GmbH
Präzisionswerkzeugfabrik**

Postfach 3146
D-71373 Weinstadt
Bruckwiesenstraße 11-13
D-71384 Weinstadt

Tel. +49 (0) 7151 9671-0
Fax +49 (0) 7151 9671-23
info@karlbruckner.de
www.karlbruckner.de

> Vertriebspartner

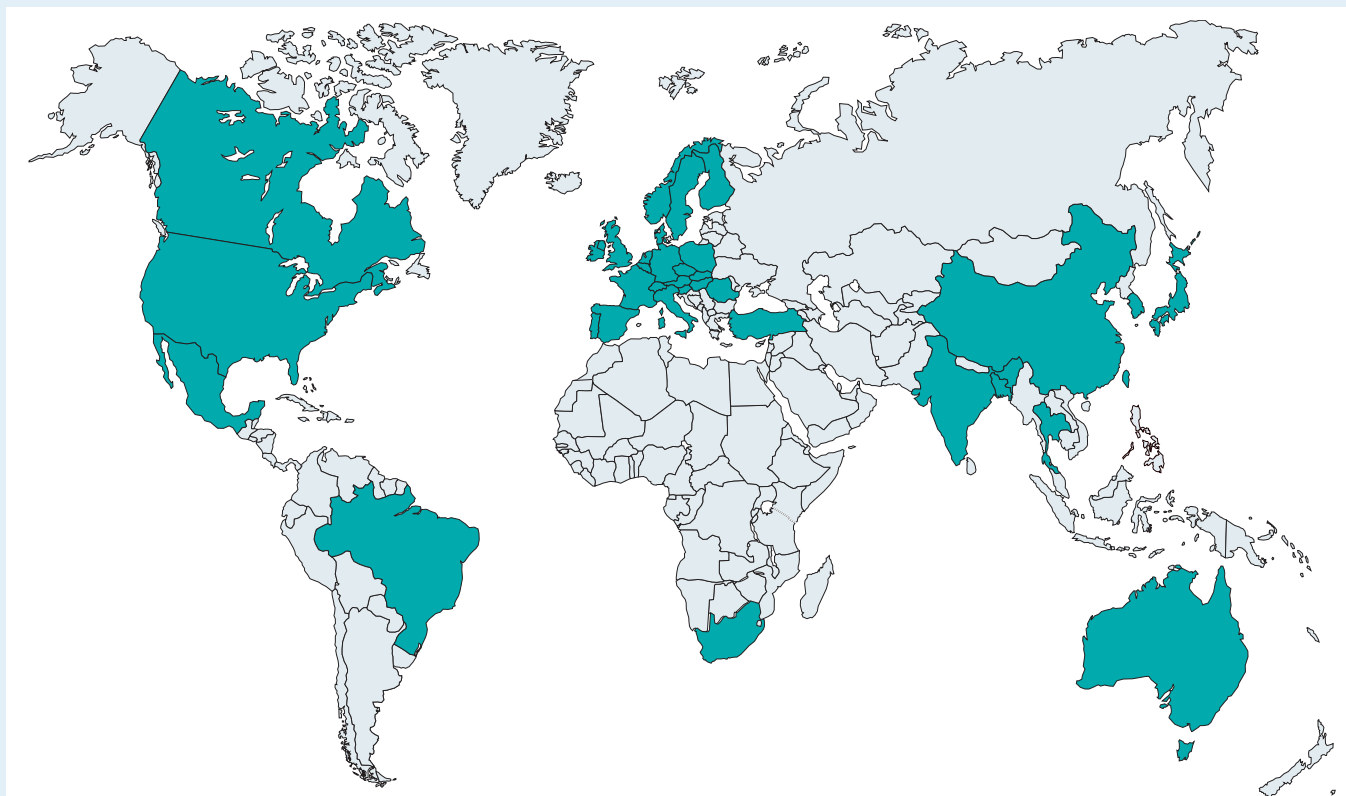

Europa

Belgien
Dänemark
Deutschland
Finnland
Frankreich
Großbritannien
Irland
Italien

Liechtenstein
Luxemburg
Niederlande
Norwegen
Österreich
Polen
Portugal
Rumänien

Schweden
Schweiz
Slowakei
Slowenien
Spanien
Tschechien
Türkei
Ungarn

Weltweit

Australien
Brasilien
China
Indien
Japan
Kanada

Korea
Mexiko
Südafrika
Taiwan
Thailand
USA



**Ausführliche Informationen
und Kataloganforderung:**

www.karlbruckner.de